

12-4 3-armige trekker met voorinstelbare trekhaken voor Inwendig trekken en Uitwendigtrekken, tot 250 mm klembereik, 225 mm spandiepte



DETAILAFBEELDING



BESCHRIJVING

De 3-armige trekker met vooraf instelbare trekhaken voor het Binnen trekken en het Uitwendigtrekken wordt gebruikt voor het trekken van lagers, tandwielen, schijven, etc. in alle gangbare maten voor Ambacht, werkplaats en Industrie. Hiermee kan elk onderdeel worden losgemaakt dat ofwel op een as zit en aan de buitenzijde vrij toegankelijk is, of aan de binnenzijde aanligt en dus anders moet worden getrokken. De modellen zijn elk voorzien van een haakoplegvlak aan de binnenzijde en aan de buitenzijde, waardoor ze zowel voor het Uitwendigtrekken alsook voor het Binnen trekken kunnen worden gebruikt.

TOEPASSINGSGEBIED

Voor Binnen- en Uitwendigtrekken, voor het trekken van lagers, tandwielen, schijven, etc., in alle gangbare maten voor Ambacht, werkplaats en Industrie.

VOORDEEL

- De kruisvormige haken garanderen maximale stabiliteit voor het ophangen van de trekhaken in het glijstuk (armlock technology)
- De driearmigheid garandeert gelijkmatige lastenverdeling en een bijzonder veilige grip
- Gemakkelijk instellen van de symmetrisch klemmende armen op het vereiste klembereik met een sleutel maakt variabele toepassing mogelijk.
- Haakoo is geschikt voor het bevestigen van een gereedschap-valbeveiliging, voor nivellering in de ideale trekpositie, voor het bevestigen van een spanband en voor het vastzetten van een veiligheidshoes.
- Ook gebruik als mobiele pers mogelijk

OPERATIE

- Spindel in het midden op de as plaatsen
- Sleutel aandraaien totdat de schenkels het te verwijderen deel stevig omsluiten
- Spindel handmatig naar druk trekken om te fixeren
- Zeskant aan de spindelkop in beweging zetten met een ratel of een ringsleutel totdat het onderdeel loskomt
- Alternatief de haaksteunen verstellen, trekker in de boring invoeren en door het aandraaien van de zeskant het onderdeel veilig eruit trekken

STAMGEGEVENS

GTIN	4021176850509
Land van herkomst	DE
Materiaal behuizing	Gereedschapsstaal
Serie	12-A
Nettogewicht [kg]	11,99 kg
Inhoud van de verpakking	1 deel
Wet verpakking	PAP 21
Wereldwijde verkoopcapaciteit gegeven	Ja (REACH, RoHS, POP, PROP65, TSCA)

ONDERDELEN

- 12-3-8_Sleutel
- 12-4-206_Dwarsschor binnenbus met spindel
- 12-4-225-E_1 trekhaken (eenkel)
- 12-4-52_Scharnier deel für 12-4
- 12-4-T_Bruggen
- 626400_Mechanische Spindel

3-armige trekker met voorinstelbare trekhaken voor Inwendig trekken en Uitwendigtrekken, tot 250 mm klembereik, 225 mm spandiepte

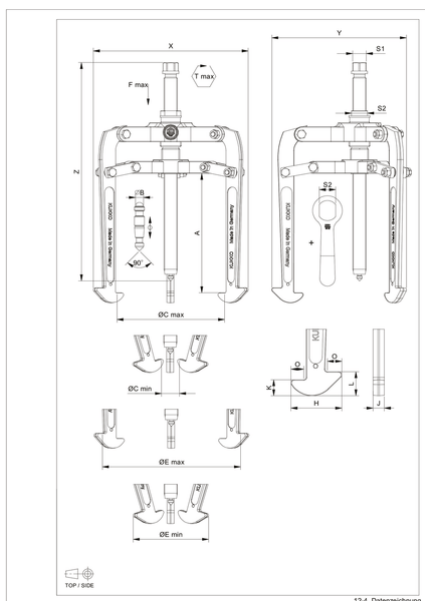

Afkorting	Attribuut	Wert
X	Totale breedte [mm]	338 mm
Y	Totale diepte [mm]	338 mm
Z	Totale hoogte [mm]	430 mm
A	Klemdiepte buiten aftrekken [mm]	225 mm
S1	Breedte over vlakken [mm]	27 mm
Cmin	Spanwijdte buiten aftrekken (min.) [mm]	0 mm
Cmax	Spanbreedte buiten aftrekken (max.) [mm]	250 mm
K	Dikte van de haakwortel aan de punt (klauwdikte K) [mm]	8 mm
J	Haakbasisbreedte (klauwbreedte J) [mm]	18 mm
O	Bruikbare haakbasisdiepte (bruikbare klauwdiepte O) [mm]	19 mm
H	Totale haakworteldiepte (totale klauwdiepte H) [mm]	63 mm
L	Totale klauwdikte (L+1mm) (klauwafstand tot basisoppervlak) [mm]	20 mm
T max	Max. koppel [Nm]	300 Nm
F max	Maximale trekkracht [t]	10 t
Fmax	Max. trekkracht [kN]	100 kN